



## Inventorová elektrocentrála

# F3001iS



Uživatelský manuál , záruční list



<b>Max. výkon:</b>	2,5 kVA
<b>Jmenovitý výkon:</b>	2,3 kVA
<b>Stabilizace napětí:</b>	1%
<b>Frekvence:</b>	50 Hz
<b>Napětí:</b>	230 V
<b>Proud:</b>	10 A
<b>Hmotnost:</b>	25 kg
<b>Rozměry d x š x v:</b>	520x320x460 mm
<b>Typ Alternátoru:</b>	Inventor
<b>Stupeň krytí:</b>	IP 23
<b>Motor:</b>	RATO 120ccm
<b>Startování:</b>	ruční
<b>Palivo:</b>	Benzín
<b>Objem palivové nádrže:</b>	4,5L
<b>Spotřeba paliva 50%:</b>	1,1/h
<b>Zásuvka 16 A:</b>	1-fázová- 1ks
<b>Tepelná pojistka:</b>	Ano
<b>Ochrana při nedostatku oleje:</b>	Ano





**Při zakoupení 2 elektrocentrál F3001iS je možné je navzájem paralelně propojit a dosáhnout max. výkonu 5kW. Kabel pro propojení není součástí balení a je nutné jsi jej dokoupit.**

- **Propojení je jednoduché, elektrocentrály nastartujete, zahřejete a propojíte kabeláž dle příslušné barvy.**

V případě, že nevíte jak takové paralelní zapojení funguje, podívejte se na video, naleznete na [youtube.com](https://www.youtube.com), stačí zadat do vyhledávání F2001iS

## Bezpečnostní upozornění:

Vaše bezpečnost ,bezpečnost vašeho majetku, stejně jako bezpečnost ostatních jsou velmi důležité. Přečtěte si prosím důkladně tento manuál.

Nedodržení pokynů může způsobit poškození zdraví, generátoru nebo jiného majetku.

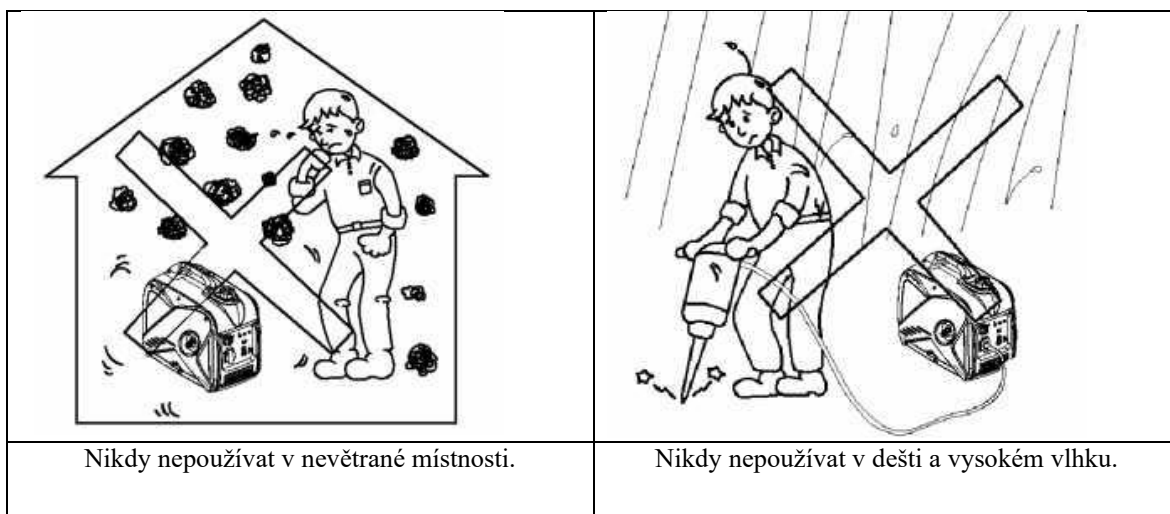

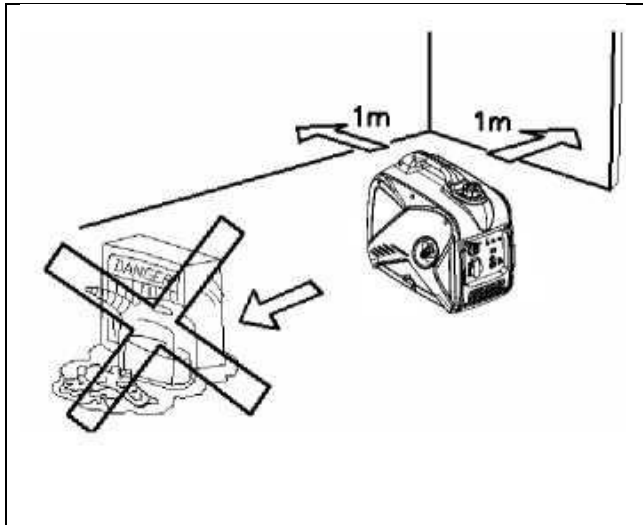

Elektrocentrálu postavit nejméně 1m od hořlavých materiálů.



Nekouřit a nemanipulovat s ohněm při nálevání provozních kapalin.



Provozní kapaliny nalévat opatrně tak aby nedošlo k natečení do prostoru elektrocentrály.



Nenalévat provozní kapaliny pokud je elektrocentrála nastartována.



## Bezpečnostní zásady

**Bezpečnost uživatele a všech, kteří se zdržují v blízkosti zařízení je velmi důležitá. V návodu a na generátoru byly umístěny informace, které si je třeba přečíst velmi pozorně. Varují a informují o potenciálních nebezpečích, které může hrozit uživateli i třetím osobám.**

- Před spuštěním generátoru se seznámit s návodem k obsluze a ujistit se, že rozumíme všem v něm obsaženým doporučením.
- Nespouštět generátor v uzavřených místnostech bez odpovídající ventilace. Spalinové plyny obsahují velké množství jedovatého plynu bez zápachu (CO – oxid uhelnatý) – **HROZÍ OTRAVA A DOKONCE SMRT!!!**
- Neplnit zásobník paliva, pokud je motor v chodu - **HROZÍ VÝBUCH!!!**
- Nespouštět generátor, pokud se rozlilo palivo. Opětovné spuštění je přípustné po odstranění vylitého paliva – **HROZÍ POŽÁR!!!**
- Nespouštět generátor v prostředí s prchavými plyny, výpary barev, rozpouštědel nebo jiných snadno hořlavých materiálů – **HROZÍ VÝBUCH!!!**
- V blízkosti kanystrů nebo zásobníků s palivem nekouřit a nepoužívat otevřený oheň – **HROZÍ VÝBUCH!!!**
- Nespouštět generátor v lese nebo v podobném prostředí bez lapače jisker – **HROZÍ POŽÁR!!!**
- Nespouštět generátor, pokud je mokrá nebo navlhá – **HROZÍ PORANĚNÍ A DOKONCE SMRT!!!**
- Než začneme s prací, zkontrolovat technický stav generátoru, obzvláště ochranných krytů a izolace kabelů.
- Nedotýkat se pohyblivých částí během činnosti zařízení – **HROZÍ POŠKOZENÍ KONČETIN NEBO ZTRÁTA ZDRAVÍ!!!**
- Během činnosti generátoru dávat pozor na děti a zvířata pohybující se v jeho okolí.
- Generátor nepřevážet a nenechávat v uzavřených prostorách ihned po ukončení práce – **HROZÍ POŽÁR!!!**
- Na generátor v činnosti nepokládat žádné předměty – **HROZÍ VZNÍCENÍ!!!**
- Během činnosti generátoru a dlouho po jeho vypnutí se nedotýkat výfukové soustavy spolu s tlumičem – **HROZÍ POPÁLENÍ!!!**
- Nespouštět a nezastavovat generátor, pokud je zatížen – **HROZÍ POŠKOZENÍ!!! (generátoru a zapojených spotřebičů elektrické energie)**





- Samostatně neregulovat otáčky motoru – **HROZÍ POŠKOZENÍ ALTERNÁTORU!!!** (poškození vinutí alternátoru nebo vytvoření vysokého napětí)
- Neplnit generátor provozními kapalinami a palivem neshodujícími se s návodem k obsluze a olejem v neodpovídajícím množství nebo kvalitě (hladinu oleje je zapotřebí kontrolovat každý den nebo po každých 8 hodinách činnosti, v případě jeho úbytku doplnit olejem s těmi samými parametry) – **HROZÍ POŠKOZENÍ A ZTRÁTA ZÁRUKY!!!**
- Dávat pozor, aby se během činnosti nebo přepravy generátor nenachýlil o více než 20 stupňů. Větší nachýlení může zapříčinit výtok paliva nebo špatné promazávání zařízení – **HROZÍ POŠKOZENÍ!!!**
- Nepoužívat neoriginální náhradní díly nebo palivo a olej neznámého původu – **HROZÍ ZTRÁTA ZÁRUKY!!!**
- Po ukončení činnosti je nezbytně nutné uzavřít palivový kohout, pokud by byl otevřený, mohlo by palivo pronikat do olejové misky a v důsledku toho hrozí ztráta mazacích vlastností oleje – **HROZÍ POŠKOZENÍ NEBO ZADŘENÍ MOTORU!!!**
- Nepřetěžovat generátor a napájecí kabel. Vyvarujte se kontaktu napájecího kabelu s teplem, oleji, ostrými hranami a pohyblivými součástmi. Poškození napájecího kabelu zvyšuje riziko – **ÚRAZU ELEKTRICKÝM PROUDEM.**
- V případě činnosti mimo uzavřené prostory je zapotřebí používat prodlužovací šňůru určenou pro použití mimo uzavřené prostory. Užití odpovídající prodlužovací šňůry zmenšuje riziko – **PORANĚNÍ ELEKTRICKÝM PROUDEM.**
- Pokud zaznamenáme změny v otáčkách motoru, přehřátí ke generátoru připojených zařízení, jiskření, dým nebo plameny pronikající za zařízení, nevyžádané vibrace, musíme generátor okamžitě vypnout.
- Mějte na paměti, že dlouhodobý a častý kontakt kůže s použitým motorovým olejem může způsobit rakovinu kůže. V případě kontaktu je třeba znečištěnou část těla důkladně umýt.

Přečíst si návod

Používat ochranné brýle

Používat ochranu sluchu

**POZOR!!!** Všechny činnosti spojené s elektroinstalací mohou provádět jen **kvalifikovaní elektrikáři. Přísně se zakazuje provádět jakékoliv úkony u rozvodné skříňky osobám k tomu neoprávněným!!!**

## Uzemnění Agregátu:



Aby nedošlo k úrazu elektrickým proudem kvůli špatnému stavu elektrických zařízení nebo nesprávnému elektrickému zapojení, musí být generátor **uzemněn** pomocí kvalitně izolovaného kabelu.

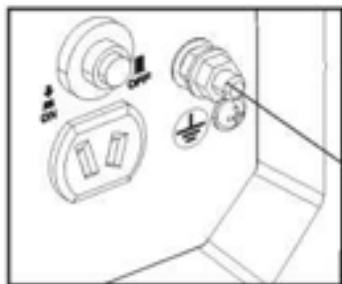

uzemnění

### Postup provedení uzemnění:

- Elektrickou centrálu umístěte do blízkosti místa s volně přístupnou zeminou (venkovní prostor, s vnějšími povětrnostními vlivy).
- Zemnicí sadou (která není součástí elektrocentrály) proveďte uzemnění takto:
  - jeden konec vodiče zemního vedení vodivě připojte k hlavní zemnicí svorce elektrické centrály,
  - druhý konec vodiče zemního vedení vodivě připojte k zemnicí svorce zemnicí tyče,
  - zemnicí tyč uchopte jednou rukou a přiložte hrotem k zemině do místa, ve kterém provedete uzemnění,
  - do druhé ruky uchopte kladivo a údery tohoto kladiva do tupého konce zemnicí tyče zatlučte zemnicí tyč. Při tomto úkonu je nutno dbát zvýšené opatrnosti, aby nedošlo při zatluštění zemnicí tyče ke kolizi této tyče s inženýrskými sítěmi v zemi.
  - překontrolujte spojitost vodivého spojení zemnice s neživou částí elektrické centrály,
  - pokud jsou elektrické spotřebiče, které mají být napájeny touto elektrickou centrálou vybaveny vlastní zemnicí sadou, umístěte tento spotřebič na místo použití v blízkosti místa s volně přístupnou zeminou (venkovní prostor, s vnějšími povětrnostními vlivy) a proveďte uzemnění neživé části tohoto elektrického spotřebiče, obdobně jako je popsáno v bodě 2. Žádný spotřebič nesmí být připojen k elektrické centrále před jejím řádným uvedením do provozu.
- Po provedení uzemnění neživé části elektrické centrály a případného uzemnění neživých částí elektrických spotřebičů vybavených zemnicí sadou, lze uvést elektrickou centrálu do provozu dle odstavce návodu pro obsluhu elektrické centrály: „Ruční uvedení do provozu.“
- Teprve po uvedení elektrické centrály do provozu lze k této centrále připojit připravené elektrické spotřebiče prostřednictvím zásuvkových spojů a uvést připojené elektrické spotřebiče do provozu.
- Pro ukončení činnosti, při které byla použita tato elektrická centrála, je postup následující:



- vypněte elektrické spotřebiče,
- odpojte je od elektrické centrály prostřednictvím zásuvkových spojů,
- uveďte elektrickou centrálu do klidového stavu dle odstavce návodu pro obsluhu elektrické centrály: „Zastavení generátoru.“
- Proveďte vytažení zemnicích tyčí, kontrolu bezvadného stavu zemnicí sad a spolu s elektrickými zařízeními jejich návrat na pozice tomu určené.

Ujistěte se, že ovládací panel a větrací mřížka neobsahují nečistoty, bláto a vodu, protože ucpání větrací mřížky může způsobit poškození motoru, inventuru nebo alternátoru.

Během přepravy, skladování nebo používání neumísťujte generátor spolu s jinými předměty.

Potenciální úniky z generátoru mohou způsobit poškození generátoru nebo poškození majetku.

## Popis Elektrocetrály:

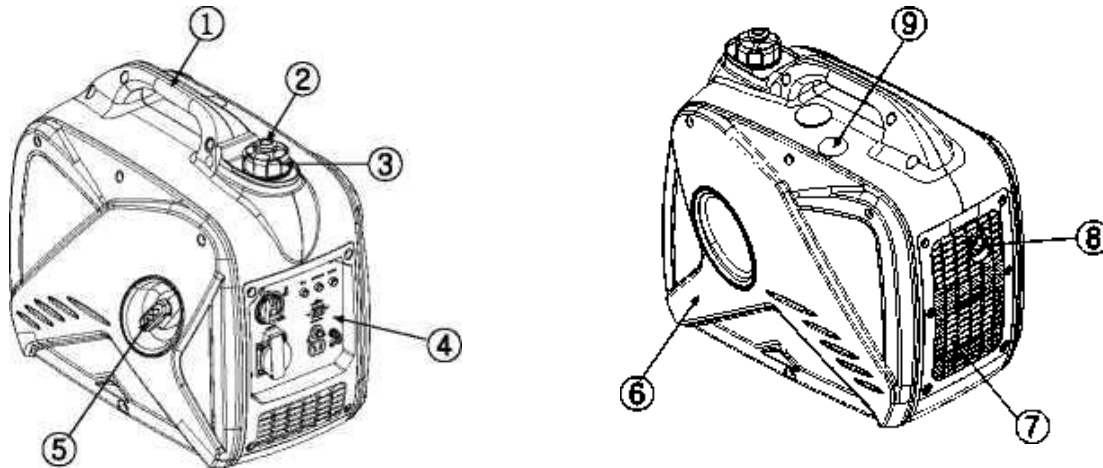

1. Madlo pro manipulaci
2. Palivové víčko s ovladačem pro odvzdušnění
3. Palivové víčko
4. Ovládací panel
5. Ruční startování
6. Víčko pro nálevání oleje (po demontování bočního krytu)
7. Ventilační mřížka
8. Výfuk
9. Krytka pro klíč na svíčku

## Ovládací panel



1. Kontrolka nízké hladiny oleje
2. Kontrolka přetížení agregátu
3. Kontrolka agregát v provozu
4. ESC Inteligentní řízení motoru
5. Spínač 3v1 vypnutí/zapnutí/sytič
6. Zásuvka 230V
7. Zásuvka 12V
8. Uzemnění
9. Jistič 230V
10. Jistič 12V

### Kontrolka nízké hladiny oleje:

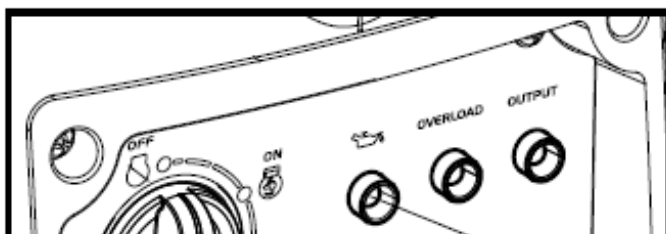

Když hladina oleje klesne pod nižší hodnotu, rozsvítí se výstražná kontrolka pro nízkou hladinu oleje (1) a motor se automaticky zastaví. Není možné spouštět motor, dokud není hladina oleje doplněna.

Pokud kontrolka oleje s nízkou hladinou oleje bliká na několik sekund, je hladina oleje příliš nízká. Doplňte olej a nastartujte motor.

### Kontrolka přetížení agregátu:

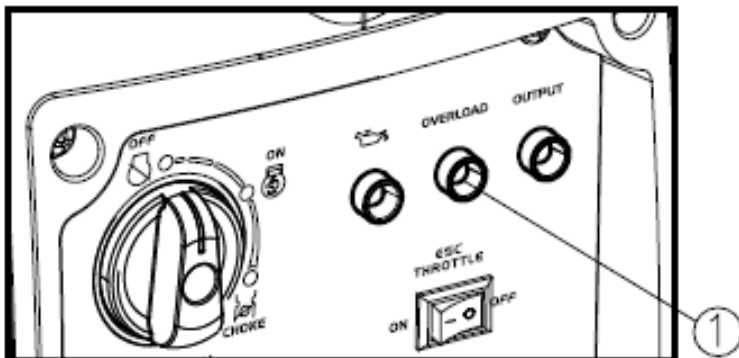

Kontrolka přetížení se rozsvítí, když je detekováno přetížení připojeného elektrického zařízení, agregát se přehřívá nebo stoupá střídavé napětí na výstupu. V takovém případě se aktivuje pojistka střídavého proudu, která zastaví generování elektrické energie pro ochranu generátoru a připojených zařízení. Kontrolka AC (zelená) zhasne a kontrolka pro přetížení (červená) zůstane zapnutá, ale motor se nevyne.

Pro vypnutí kontrolky přetížení musíte provést následující kroky:

1. Vypněte všechna připojená elektrická zařízení a zastavte motor.
2. Snížit celkový výkon připojených zařízení na hodnotu odpovídající výkonu.
3. Zkontrolujte, zda není zablokovaný vstup chladicího vzduchu.
4. Po kontrole zapněte agregát běžným způsobem.

Poznámka: Kontrolka přetížení se může na několik sekund rozsvítit při používání elektrických zařízení, která vyžadují vysoké zapínací proudy, jako jsou kompresory nebo ponorná čerpadla. To však neznamená poruchu.

### Kontrolka agregát v provozu:

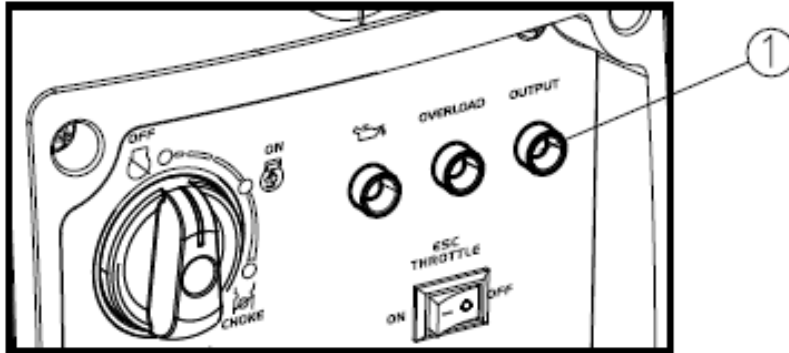

Kontrolka svítí zeleně pokud je agregát nastartovaný a generuje proud.

## ESC Inteligentní řízení motoru:

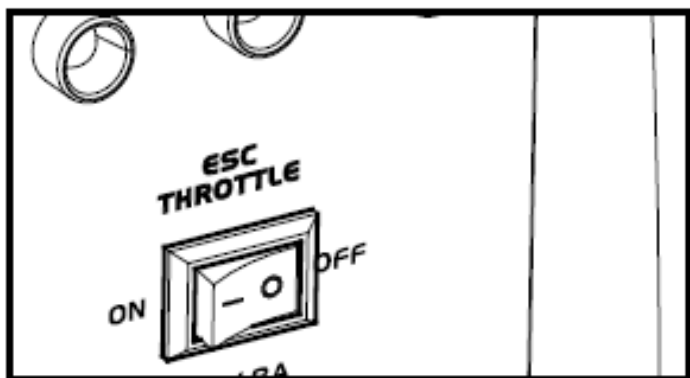

Poloha ON:

Když je přepínač ESC nastaven na "ON" (zapnuto), řídicí jednotka nastavuje otáčky motoru podle potřeb připojeného spotřebiče. To vám umožní dosáhnout nižší spotřeby paliva a tiššího provozu generátoru.

Poloha OFF:

Když je přepínač ESC nastaven na "OFF", motor pracuje při jmenovitých otáčkách (4500 ot / min) bez ohledu na to, zda je přijímač připojen k generátoru. Přepínač ESC by měl být nastaven do polohy "OFF", pokud používáte elektrické přístroje, které vyžadují velký zapínací proud, např. Kompresory nebo ponorná čerpadla.

## Víčko palivové nádrže:

Demontujte víko palivové nádrže otočením doleva

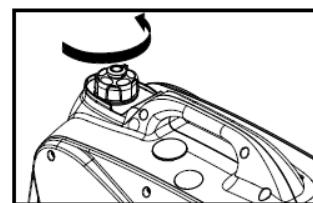

Palivové víčko je vybavena knoflíkem s odvzdušňovačem, který zastaví průtok paliva. Otočte knoflík ventilem do polohy "ON". V důsledku toho může paliva proudit do karburátoru a motor může běžet. Pokud agregát nepoužíváte, otočte knoflíkem do polohy OFF pro zastavení toku paliva.

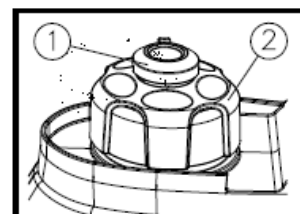

## Příprava Agregátu

### Palivo:

Před náleváním paliva je nutné jsi přečíst **bezpečnostní zásady**, benzín je nebezpečná látka která může poškodit vaše zdraví a zdraví druhých.

Nepřelévejte palivovou nádrž nad maximální hranici, protože palivo se po nastartování agregátu může vibracemi vylít.



1. Demontujte víčko palivové nádrže a naplňte palivovou nádrž na úroveň označenou červenou čarou.

2. V případě rozlití kamžitě vyčistěte palivo čistou, suchou, měkkou látkou, protože by mohlo dojít k poškození lakovaných povrchů a plastových dílů.

3. Používejte pouze bezolovnatý benzin. Použití olovnatého benzínu způsobuje vážné poškození vnitřních částí motoru.

4. Po naletí bezpečně utáhněte palivové víčko.

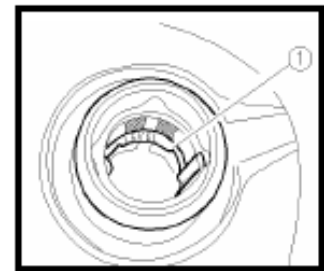

**Kapacita palivové nádrže je 4L**

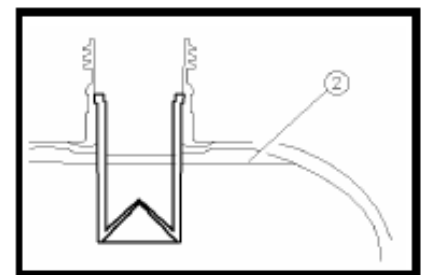

## Motorový Olej:

1. Postavte agregat na rovný povrch
2. Demontujte boční kryt
3. Odšroubujte víčko palivové nádrže

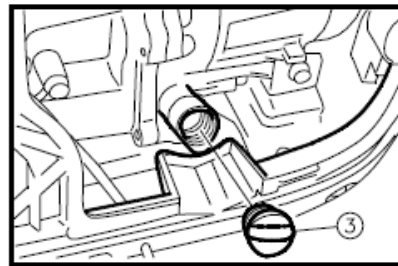
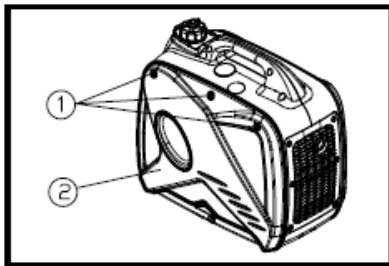

4. Nalijte odpovídající motorový olej a zkontrolujte hladinu na měrce.
5. Nasadte a bezpečně utahněte olejové víčko

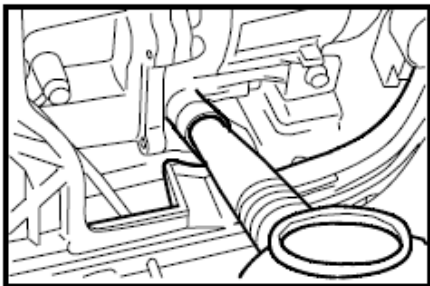

Doporučený motorový olej: SAE SJ 15W-40

Doporučená třída motorového oleje: AP SE nebo vyšší

Množství motorového oleje: **0,35 L**



## Nastartování agregátu:

-Generátor nepoužívejte v uzavřeném prostoru, protože po krátké době může způsobit ztrátu vědomí a smrt. Generátor by měl být používán na dobře větraném místě.

-Před spuštěním motoru nepřipojujte žádná elektrická zařízení

-Generátor může být používán při jmenovitém výkonu za standardních atmosférických podmínek.

-"Standardní povětrnostní podmínky"

Okolní teplota 25 ° C

Atmosférický tlak 100 kPa

Relativní vlhkost 30%

-Výkon generátoru se mění se změnou teploty, nadmořská výšky (nižší tlak vzduchu ve vyšších nadmořských výškách) a vlhkosti.

-Výkon generátoru se snižuje, když teplota, vlhkost a nadmořská výška jsou vyšší než hodnoty určené pro standardní atmosférické podmínky.

-Pokud je generátor používán v omezeném prostoru, je nutné snížit zatížení kvůli omezenému chladicímu výkonu.

-Před připojením k generátoru se ujistěte, že všechna elektrická zařízení včetně kabelů a zásuvek jsou v dobrém stavu.

-Ujistěte se, že celkové zatížení je kompatibilní s výkonem generátoru.

-Ujistěte se, že zátěžový proud zásuvky odpovídá jmenovitému proudu zásuvky.

-Pokud je generátor připojen k více přijímačům, nezapomeňte nejprve připojit spotřebiče s největším rozběhovým proudem a nakonec spotřebiče s nejnižším počátečním proudem

1. Tlačítko ESC do polohy OFF
2. Odvzdušňovací ventil na palivovém víčku do polohy ON

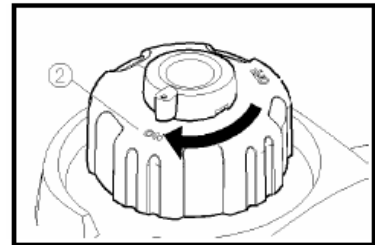
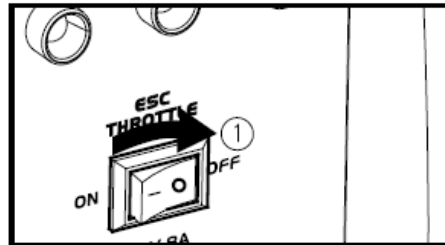

3. Spínač nastavte do polohy sytič (choke)

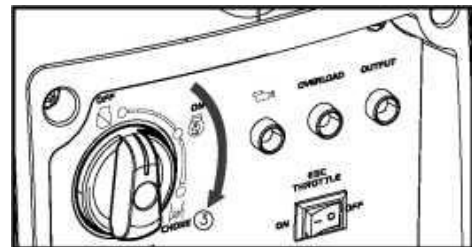

4. Zátahněte za ruční starování (opakujte do nastartování agregátu, pokud se tak nestane do 6 pokusů, zkontrolujte množství motorového oleje a odvzdušňovací ventil na palivovém víčku.

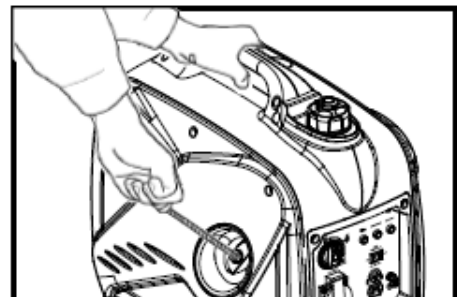

5. Po nastartování a zahřátí přepněte spínač do polohy ON. Můžete zapojit spotřebič.

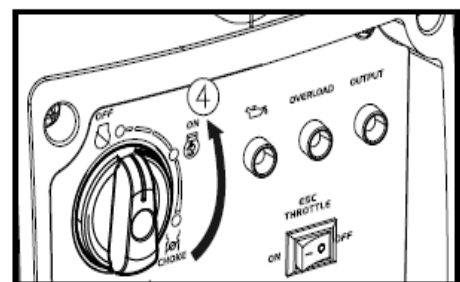

Při okolní teplotě pod 5° C by měl motor běžet 5 minut při jmenovitých otáčkách (4 500 ot / min).

Při okolní teplotě nad 5° C by měl motor běžet po dobu 3 minut při jmenovitých otáčkách (4500 ot / min), aby se agregát zahřál na provozní teplotu.

## Zastavení agregátu

1. Přepnout ESC tlačítko do polohy OFF

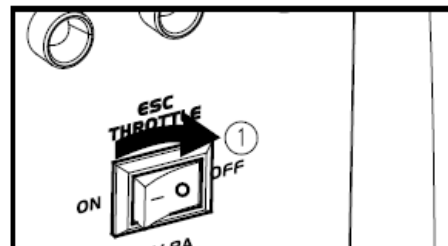

2. Odpojit všechna elektrická zařízení

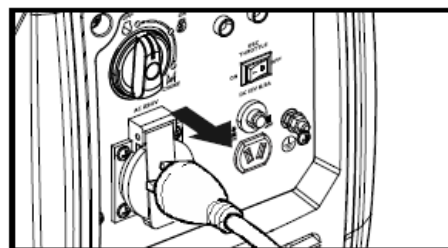

3. Spínač přepnout do polohy OFF

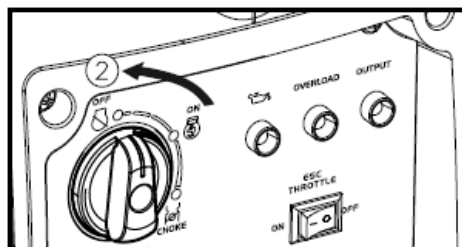

4. Přepnout odvzdušňovací ventil na palivovém víčku do polohy OFF.

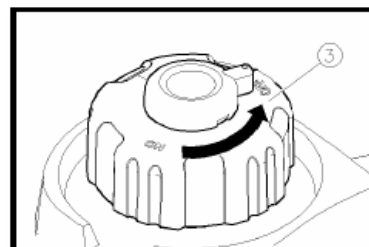



## Nabíjení akumulátorů:

-Nejprve spusťte motor a pak připojte generátor k akumulátoru.

-Před nabíjením baterie se ujistěte, že je zapnutá pojistka DC.

-Před nabíjením se ujistěte, že akumulátor je v dobrém stavu

1. Spusťte motor.
2. Připojte červený kabel nabíječky k kladnému (+) pozici baterie.
3. Připojte černý vodič nabíječky k zápornému (-) pólu baterie.
4. Nastavte přepínač ESC do polohy "OFF" a začněte nabíjet baterii.

### POZNÁMKA

- Zkontrolujte, zda je při nabíjení baterie přepínač ESC v poloze "OFF".
- Ujistěte se, že červený vodič nabíječky je připojen k kladnému (+) pólu akumulátoru a černému vodiči k zápornému (-) pólu baterie.





Zpětné připojení je zakázáno.

- Připojte nabíjecí kabely ke konektorům baterie stabilním způsobem, aby se neodpojovaly kvůli vibracím motoru nebo jinému rušení.
- Nabíjte baterii podle správného postupu podle pokynů v návodu k baterii.
- Pojistka DC se automaticky vypne, když při nabíjení baterie proud překročí jmenovitou hodnotu. Chcete-li obnovit nabíjení baterie, zapněte pojistku stejnosměrným proudem stisknutím tlačítka a přemístěním do polohy "ON". Pokud se pojistka DC opět vypne, okamžitě zastavte nabíjení baterie a kontaktujte autorizovaného distributora naší společnosti.



## Použití dle zatížení:

Při používání spotřebičů se ujistěte, že celková zátěž je kompatibilní s výkonem generátoru. V opačném případě může dojít k poškození agregátu.

AC				DC 
Účinnost výkonu	1	0.8-0.95	0,4-0,75	
Nominální výkon	≤1600 W	≤1280 W	≤544 W	Jmenovité napětí 12 V

V případě přetížení agregátu dojde k odpojení zásuvky od el. Energie a rozsvítí se červená varovná kontrolka.

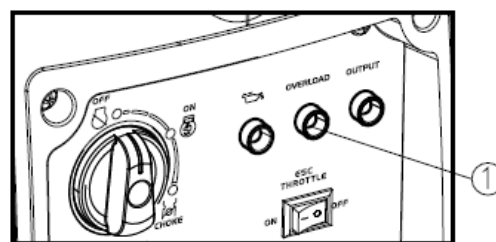

-Nedovolte přetížení. Celkový výkon všech napájených elektrických zařízení nesmí přesáhnout výkon generátoru. Přetížení způsobuje poškození generátoru.

-V případě napájení přesných strojů, elektronické regulátory, PC, počítačů, elektroniky, mikroprocesorových přístrojů či nabíječek, generátor musí být umístěn v přiměřené vzdálenosti od nich, aby se zabránilo rušení, způsobené provozem motoru. Také se ujistěte, - že elektrický šum generovaný motorem nezpůsobuje rušení ostatním elektrickým zařízením v blízkosti generátoru.

-Pokud má agregát napájet zdravotnické přístroje, nejprve se poradte s výrobcem, zdravotnickým personálem nebo nemocnicí.

-Některá zařízení nebo univerzální elektromotory mají vysoké rozběhové proudy, což znemožňuje jejich napájení generátorem, a to i v případě, že je napájení v rozsahu uvedeném v tabulce výše. Další informace získáte od výrobce zařízení

## Údržba a servisní úkony

-Agregát by měl být řádně obsluhován, aby byl zajištěn jeho bezpečný, ekonomický, bezporuchový a ekologický provoz.

-Aby byl agregát udržován v dobrém stavu, je nutné ho pravidelně opravovat. Následující harmonogram údržby a pravidelné kontroly by měly být přísně dodržovány.

Části		Každý den	Po 1. Měsíci nebo 20 motohodinách	Následující 3 měsíce nebo 50 motohodin	Po roce nebo 100 motohodinách
Motorový Olej	Kontrola	✓			
	Výměna		✓	✓	
Vložka vzduchového filtru	Kontrola	✓			
	Vyčištění		✓		
	Výměna			✓	
Svíčka	Kontrola				✓
	Výměna	Výměna nejméně po 250mth			
Lapač jisker	Vyčištění			✓	
Nastavení ventilů	Správné nastavení				✓
Filtr Paliva	Vyčištění				✓
Palivové hadičky	Čištění	Co 2 roky (v případě potřeby výměna)			
Náhradní díly by měly být dodány a instalovány a opraveny našim autorizovaným distributorem, pokud majitel nemá příslušné nástroje a znalosti v oblasti mechanického servisu.					



### **Pozor:**

Pokud motor s vnitřním spalováním často pracuje za podmínek vysoké teploty nebo těžkého zatížení, olej by měl být vyměňován každých 25 hodin.

Pokud motor často pracuje v prašných podmínkách nebo za špatných podmínek prostředí, vyčistěte vzduchový filtr každých 10 hodin a v případě potřeby ho vyměňte každých 25 hodin.

Servis by měl být proveden po uplynutí stanovené doby nebo po uplynutí počtu hodin, podle toho, co nastane dříve.

Pokud není servis proveden v čas, měl by být proveden co nejdříve.

### **VAROVÁNÍ**

Před uvedením do provozu vypněte motor. Umístěte motor na rovný povrch a odstraňte víčko ze zapalovací svíčky, aby nedošlo k nastartování motoru.

Motor nesmí být používán ve špatně větraném prostoru nebo jiném uzavřeném prostoru. Ujistěte se, že pracoviště je dobře větrané. Spaliny generované motorem mohou obsahovat jedovatý oxid uhelnatý, jehož inhalace může způsobit šok, ztrátu vědomí a dokonce i smrt.



## Kontrola zapalovacích svíček

Zapalovací svíčky jsou důležitou součástí motoru a vyžadují pravidelnou kontrolu.

1. Odstraňte kryt a vyjměte zapalovací svíčku pomocí speciálního klíče na svíčku. Klíč vložte do otvoru z vnější strany krytu.

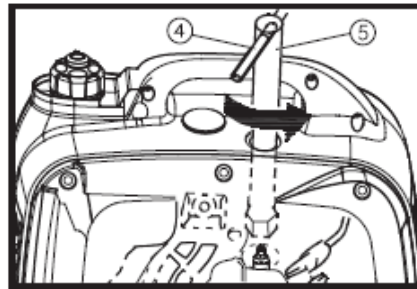
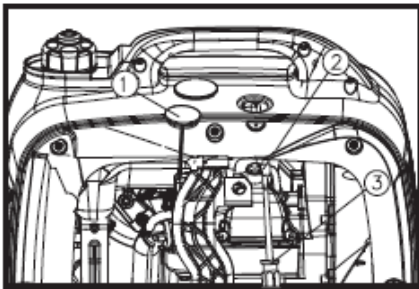

1. Vložte rukojeť do trubicového klíče a otáčením proti směru hodinových ručiček odšroubujte svíčku.
2. Zkontrolujte, zda nedošlo k odbarvení a odstranění usazenin uhlíku. Porcelánový izolátor pro středové kolo elektrody zapalovací svíčky by měl být středně až bledě hnědý.

Zkontrolujte typ svíčky a mezery mezi nimi

Standardní zapalovací svíčka:

TORCH-A5RTC / E6TC / E6RTC

Vzdálenost mezi svíčkami: 0,6-0,7 mm

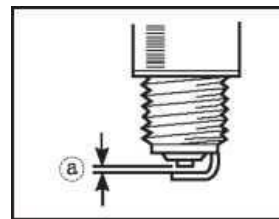

Při absenci momentového klíče, po utažení svíčky prsty byste měli navíc otočit 1/4 - 1/2.

Nicméně po takovém utažení by měla být svíčka dotažena co nejdříve podle doporučeného kroutícího momentu.

3. Nasadte víčko a kryt svíčky.



## Nastavení karburátoru

Karburátor je velmi důležitou součástí motoru. Karburátor by měl být nastaven autorizovaným distributorem, který má správné znalosti a vybavení pro správnou funkci. Při neodborném zásahu může dojít k poškození motoru.

## Výměna Motorového oleje

**Vyvarujte se vypouštění motorového oleje ihned po zastavení motoru. Olej je horký a může dojít k popálení. Vždy po zastavení nechte motor vychladnout 30-60 min.**

1. Nastavte generátor na rovnou plochu a zahřejte ho na několik minut. Potom vypněte motor a nastavte spínač 3 v 1 a odvzdušňovací knoflík na víku palivové nádrže do polohy "OFF".

2. Demontujte boční kryt

3. Odšroubujte olejové víčko

4. Umístěte nádobu na vypouštění oleje pod motor. Nakloňte generátor tak, aby se celý olej vypustil.

5. Postavte generátor zpět na rovný povrch.

Při doplňování motorového oleje generátor nenaklánějte. Mohlo by dojít k přelití oleje a poškození motoru.

6. Přidejte motorový olej do maximální úrovně dle měrky.

Doporučený motorový olej: SAE SJ 15W-40

Doporučená třída motorového oleje: AP SE nebo vyšší

Množství motorového oleje: 0,35 l

7. Zašroubujte olejové víčko

8. Nasadte zpět boční kryt ( dejte pozor na aretační packy)

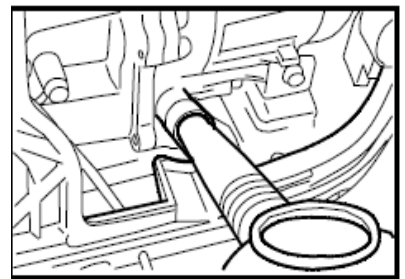
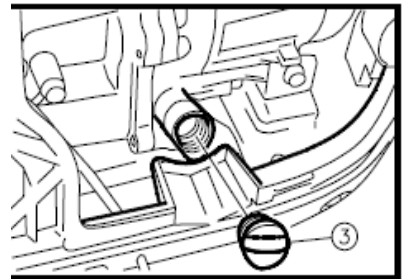
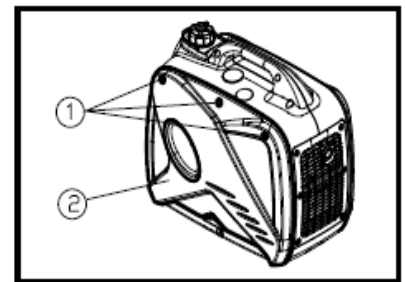

## Vzduchový filtr

1. Demontujte boční kryt
2. Demontujte kryt vzduchového filtru

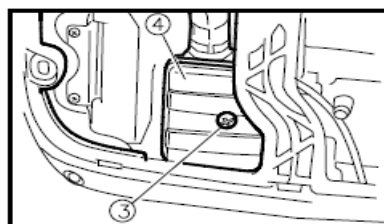
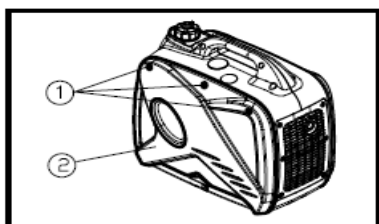

3. Vyměňte pěnovou vložku
  4. Umyjte vložku pod tekoucí vodou se saponátem a poté vysušte
  5. Namočte vložku do oleje a přebytečný olej vytlačte.
- Pěnový prvek by měl být vlhký, ale olej by z něj neměl odkapávat.
6. Vložte pěnový prvek do krytu vzduchového filtru

**POZNÁMKA:** Ujistěte se, že těsnicí plocha pěnového prvku zapadá do vzduchového filtru tak, aby nedošlo k úniku vzduchu.

**Motor se nesmí používat bez pěnového prvku, protože to může způsobit nadměrné opotřebení pístu a válce.**

7. Namontujte kryt tělesa vzduchového filtru do jeho původní polohy a utáhněte šroub.

8. Nasadte boční kryt a utáhněte šrouby

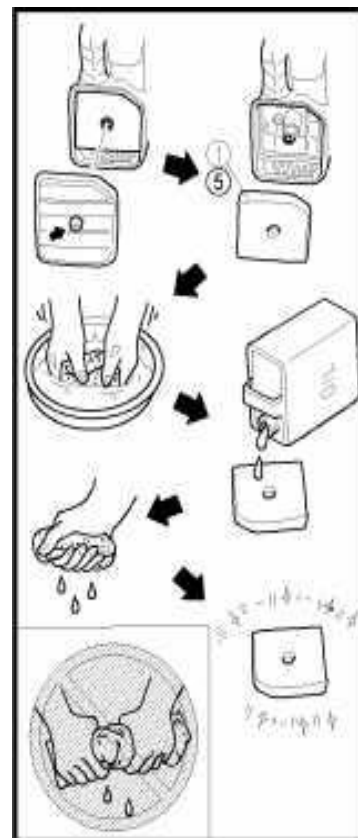

## Tlumič a lapač jisker

Když motor běží, motor a tlumiče jsou velmi horké. Nedotýkejte se motoru a tlumiče, aniž byste je nechali ochladit s jakoukoliv částí těla nebo oděvu během inspekce a oprav.

1. Vyšroubujte šrouby a pak je vytáhněte ven v oblastech krytu znázorněných na obrázku.

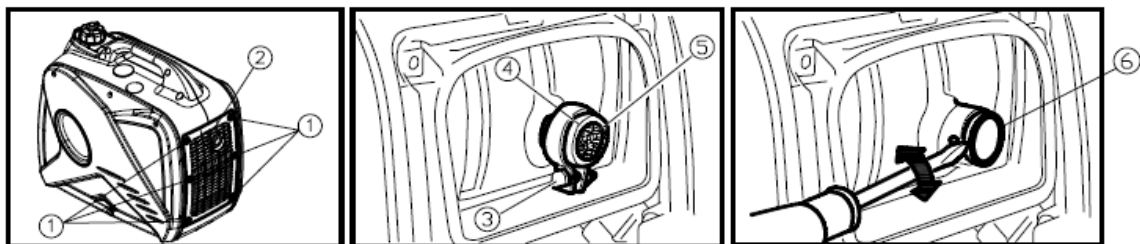

2. Povolte šroub , poté vyjměte kryt tlumiče , tlumič hluku a sítko .

3. Pomocí ocelového kartáče odstraňte usazeniny z motorového síta a jiskřiště

**Při čištění netlačte kartáč na díly, které je třeba vyčistit, aby nedošlo k poškození nebo poškrábání tlumiče a jiskřiště**

4. Zkontrolujte tlumič a lapač jisker. Pokud jsou poškozené, vyměňte je.

5. Nainstalujte aretaci jisker.

6. Namontujte tlumič hluku a kryt tlumiče.

7. Nasadte kryt a utáhněte šrouby

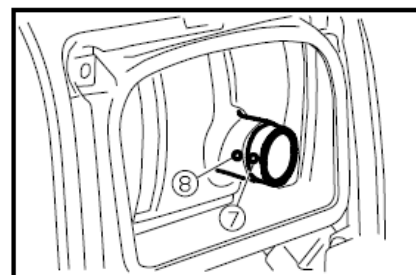
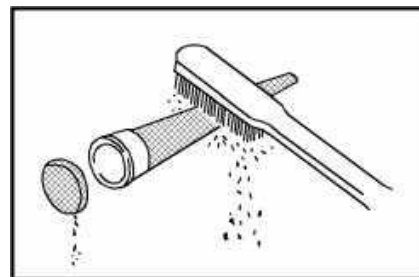

## Filtr palivové nádrže

**Nepoužívejte benzín při kouření nebo v blízkosti otevřeného plamene.**

1. Odstraňte víčko palivové nádrže a filtr.
2. Filtr vyčistěte benzínem.
3. Filtr utřete a znovu jej nainstalujte.
4. Nasadte víko palivové nádrže

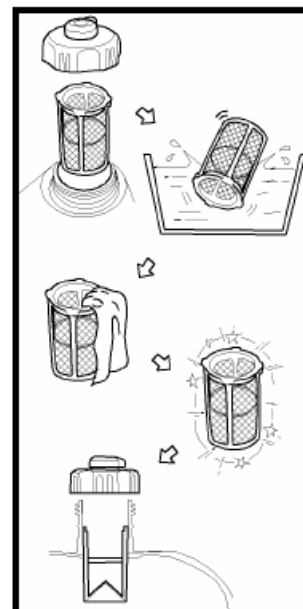

## Skladování

Dlouhodobé skladování generátoru vyžaduje určité postupy k zachování jakosti produktu.

1. Odstraňte víčko palivové nádrže a filtr. Vypusťte palivo z nádrže do vhodné nádoby. Potom nainstalujte víčko palivové nádrže.

Nastartujte agregát a počkejte, dokud se nezastaví. Po zhruba 20 minutách se motor vypne kvůli spotřebě celého paliva.

TIP:

- Během této doby nepřipojujte žádná elektrická zařízení. (Práce bez zatížení.)
- Doba chodu motoru závisí na množství zbývajících paliva v nádrži a hadičkách.

4. Odšroubujte šrouby a potom vyjměte kryt.

5. Vypusťte palivo z karburátoru odšroubováním vypouštěcího šroubu v plovoucí komoře karburátoru.

6. Nastavte spínač 3 v 1 do polohy "OFF".



7. Utáhněte vypouštěcí šroub.

8. Nasadte kryt a utáhněte šrouby.

9. Po úplném vychladnutí motoru otočte knoflík pro odvzdušnění víka palivové nádrže do polohy "OFF".

Motor.

Pro ochranu válce, pístního kroužku atd. Proti korozi proveďte následující kroky

operace.

1. Vyjměte zapalovací svíčku, nalijte do otvoru zapalovací svíčky jednu lžici oleje SAE 15W-40 a vyměňte zapalovací svíčku. Se startovací šňurou proveďte několik otáček motoru (se spínačem 3 v 1 v poloze OFF) tak, aby byly stěny válců pokryty olejem.

2. Vyčistěte vnější stranu generátoru. Skladujte generátor na suchém a dobře větraném místě.

**Vyhrazujeme si právo na provádění změn v rámci technického vylepšování našich výrobků. Veškeré informace obsažené v této publikaci se opírají o údaje o výrobcích dostupné v okamžiku tisku. V důsledku zlepšení konstrukce výrobku může dojít k modifikacím, které budou zohledněny v dalších verzích návodu k obsluze službami odpovídající za provedení změn. Jestliže uživatel najde v popisu chyby nebo neshody s faktickým stavem, prosíme jej, aby nám je oznámil buď pomocí připojené karty oznámení, emailem [www.fogo-industry.cz](http://www.fogo-industry.cz) Žádná část této publikace nesmí být množena bez písemného souhlasu společnosti Fogo Industry s.r.o. Tento návod je neoddělitelnou součástí zařízení a musí u něj zůstat v případě dalšího prodeje nebo jakékoliv vlastnické změny, týkající se zařízení.**





## Záruční podmínky

-Záruční doba pro elektrocentrály značky FOGO je 24 měsíců od data nákupu bez rozdílu zda se jedná o nákup soukromý (neprofesionální použití) nebo komerční (nákup fyzickou nebo právnickou osobou ke komerčním účelům).

**Pokud se jedná o záruční servis, stahujeme a odesíláme zboží na vlastní náklady. (pošleme dopravce, který zboží vyzvedne na předem domluveném místě.) Platí pro území ČR.**

Záruční podmínky se vztahují na všechny výrobní vady včetně kompletizace (osazení do rámu apod.)

**Záručním servisem nejsou myšleny úkony, odstraňující problémy spojené s běžným opotřebením. (výměna filtrů,oleje,svíčky..vyčištění apod.) Tyto úkony jsou zpoplatněny i v případě, že se jedná o záruční servis a jejich výměna je nutností pro další fungování elektrocentrály a není v přímém rozporu s reklamovanou částí. Zákazník bude dopředu kontaktován.**

Záruka zaniká jestliže:

1. Výrobek nebyl využíván a udržován dle návodu k obsluze.
2. K poškození nebo nadměrnému opotřebení došlo vinou nedostatečné údržby.
3. Došlo k poškození díky vnějších mechanických,teplotních a chemických vlivů,vyšší moci,manipulace s výrobkem.
4. Byl použit neoriginální náhradní díl bez písemného souhlasu FOGO industry s.r.o.
5. Výrobek byl používán k jiným účelům než ke kterým je určen.
6. Byl proveden zásah do stroje neautorizovaným servisem. (Záruční servis provádí FOGO Industry s.r.o nebo smluvní partner)
7. Výrobek byl používán nad rámec přípustného zatížení.
8. Došlo k falšování záručního listu,byly uvedeny nepravdivé skutečnosti o podmínkách provozu.
9. Došlo k porušení ochranných pečeti a nálepek.





## Nahlášení záruční reklamace

-V případě , že nebude kupující s prodávajícím domluvený jinak se reklamace oznámí na e-mail [patrik@fogo-industry.cz](mailto:patrik@fogo-industry.cz) .

-Pro uplatnění reklamace je potřeba poslat naskenovaný záruční list který je součástí tohoto dokumentu.

-Poté budete kontaktováni servisem FOGO pro upřesnění problému a nahlášení adresy pro vyzvednutí.

-Elektrocentrála bude opravena v nejkratším možném termínu a odeslána zpět na předem domluvenou adresu.

V.3006620





## Záruční list

### Údaje zákazníka:

<b>Jméno:</b>	<b>Příjmení:</b>
<b>Firma:</b>	<b>Kontakt:</b>
<b>Adresa:</b>	<b>IČ:</b>

### Elektrocentrála:

<b>Model:</b>	<b>Výr. č.:</b>
<b>Příslušenství:</b>	

### Prodejce:

<b>Název prodejce:</b>
------------------------

**Datum prodeje:**

**Podpis a razítko prodejce:**

Tento dokument slouží k vyřízení našeho vylepšeného „záručního servisu bez starostí“, nevyplněním zákazník neztrácí standardní záruku 24 měsíců.

